



Svensktillverkade produkter för effektiv och ekonomisk matberedning!

Stekbord FBL/FBLB 230V 3-fas

Robusta stekbord för restaurang och storkök



2 olika modeller:

- FBL** Manöverpanel på front
- FBLB** Manöverpanel på sidan

4 fot-/benalternativ:

- Pelarfot, fast höjd (standard)**
- Pelarfot, höj- och sänkbar**
- Fyra ben, fast höjd**
- Fyra ben, höj- och sänkbar**



FBL/FBLB-borden alltid
med elektrisk tippning

Finns som EcoSelect



Stekbord av stål med samma tjocklek som det traditionella gjutjärnsbordet, med sandblästrad yta, ger stekegenskaper minst lika goda som gjutjärnsbordet! Med kanter av svetsad rostfri plåt, som bara har en bråkdel av gjutjärnskanternas volym och vikt och dessutom är dåliga värmeledare, fås mindre förluster, en jämnare värmefördelning över ytan, en minskad energiförbrukning och snabbare uppvärmning. Kanterna blir också svalare, vilket ökar komforten vid användandet av bordet. Fribergs FBL/FBLB har allt detta.

STANDARD

- Storlek 25, 40 och 55dm² stekyta.
- Standarddjup 65mm.
- Steglös reglering av värmen.
- Avbalanserat plant lock/avställningsyta.
- Stekyta av stål med rostfria kanter.
- Servicevänlig.
- Hygienisk - enkel rengöring.

TILLVAL

- Spindelfot för pelare.
- Ingjutningsram.
- Hylla för stekspadar etc. på FBLB.
- Panndjup 120mm.
- Uppvärmningsbar avställningsyta.
- Marint bruk, 230V/400V/440V/480V.
- Stekbord enligt önskemål.

Rejäl • Snabb • Driftsäker • Kraftfull • Slitstark

MÅTTSKISSER

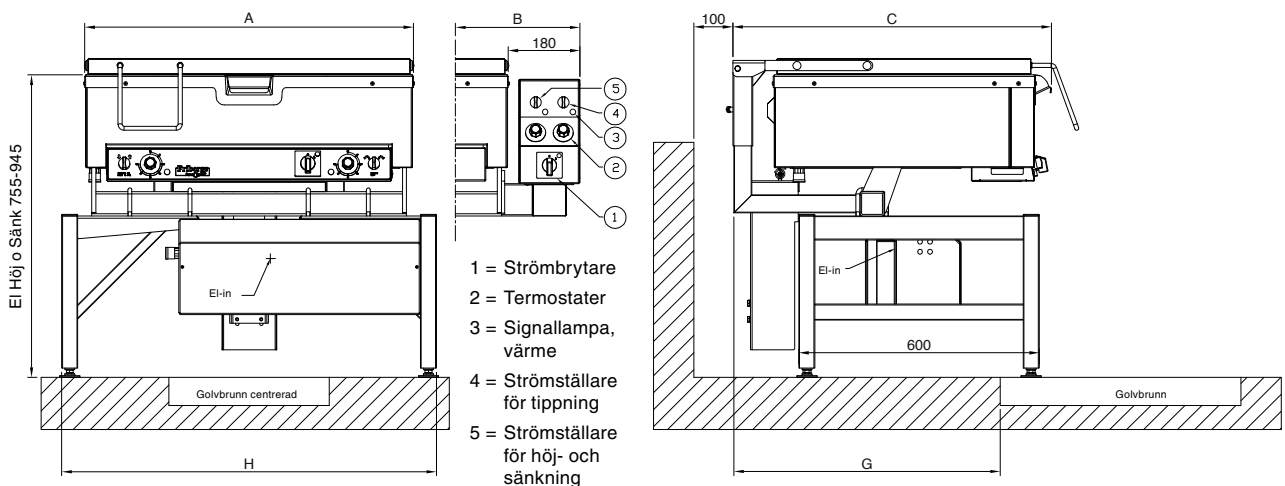
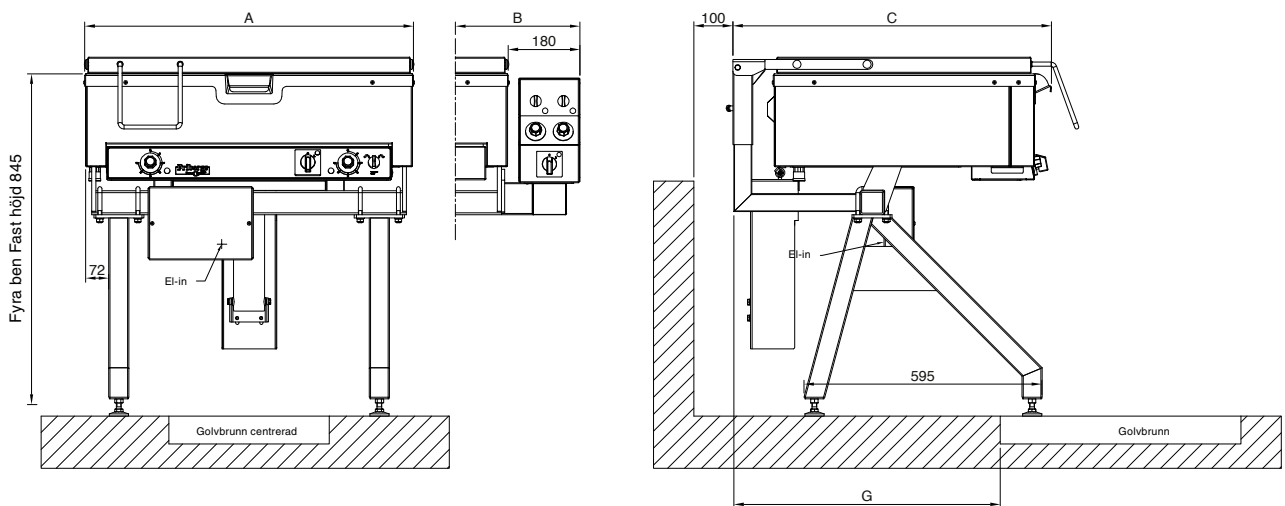
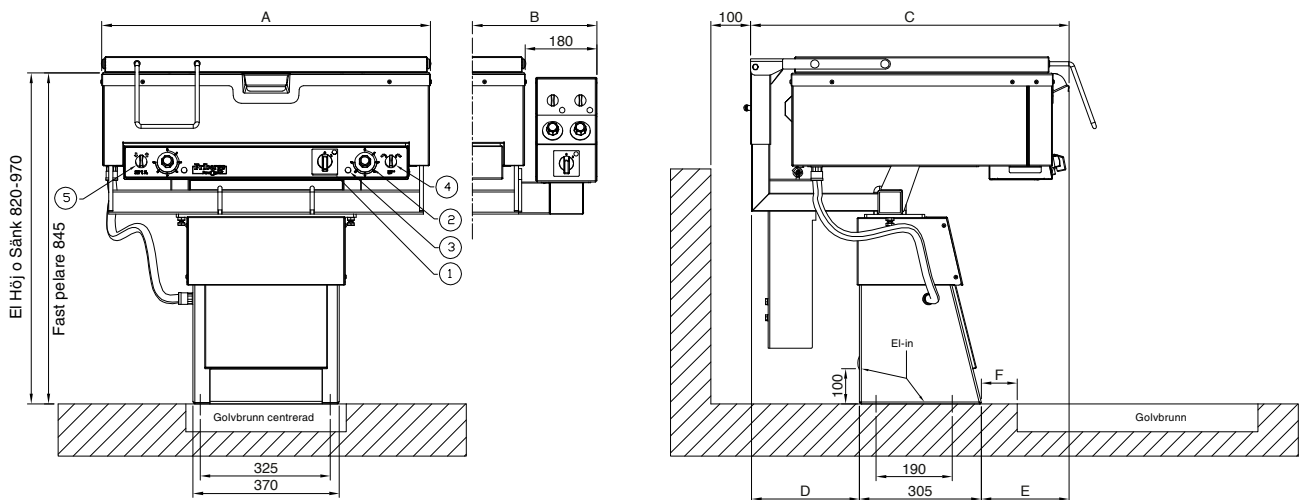

MÅTTUPPGIFTER I MM

Storlek	A	B ⁽¹⁾	C	D	E	F	G	H	I
25	550	730						675	55
40	820	1000	790	275	210	100	680	945	190
55	1100	1280						1225	330

⁽¹⁾ Gäller endast för FBLB-modellerna.

TEKNISKA DATA

Storlek (dm ²)	Stekyta ⁽¹⁾ (mm)	Effekt (kW)	Element x effekt (W)	Termostat (°C)	Säkring (A)	Nettovikt (kg)	Bruttovikt (kg)
25	450x550	8,25	3 x 2750	50-300	25	133	140
40	720x550	13,2	2 x 2000 4 x 2300		35	160	170
55	1000x550	16,5	6 x 2750		45	185	197

Ovan specifikation avsedd för 3-fas 230V, 50Hz.

Bruttovikt anges inklusive emballage.

⁽¹⁾ Stekborden finns med steklåda 65mm eller 120mm djup.

TILLBEHÖR

Spindelfot FBL/FBLB

För pelarfot. OBS! Foten höjer bordet med 25mm.

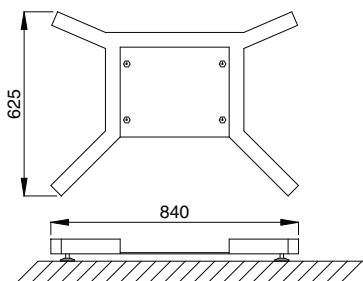

Ingjutningsram

För pelarfot.

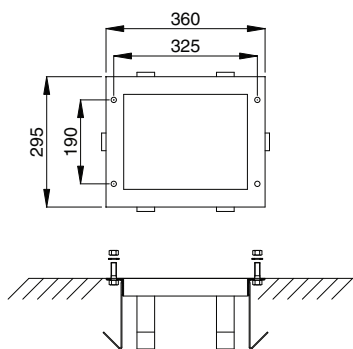

FRESH AIR SYSTEM

Som tillval till våra stekbord finns vårt Fresh Air System som skapar en effektiv luftgardin runt om stekbordet, för att minska stekos och stänk.



Fresh Air System på ett FBL-bord med luftgardin framför stekbordet.

DIGITAL TEMPERATURSTYRNING

Digital temperaturreglering finns som tillval på FBLB för en mycket exakt, snabb och energieffektiv temperaturstyrning med tydlig avläsning av temperatur på sidopanelens manöverpanel.

För en mer exakt och effektiv tillagning rekommenderar vi vår digitala temperaturreglering.

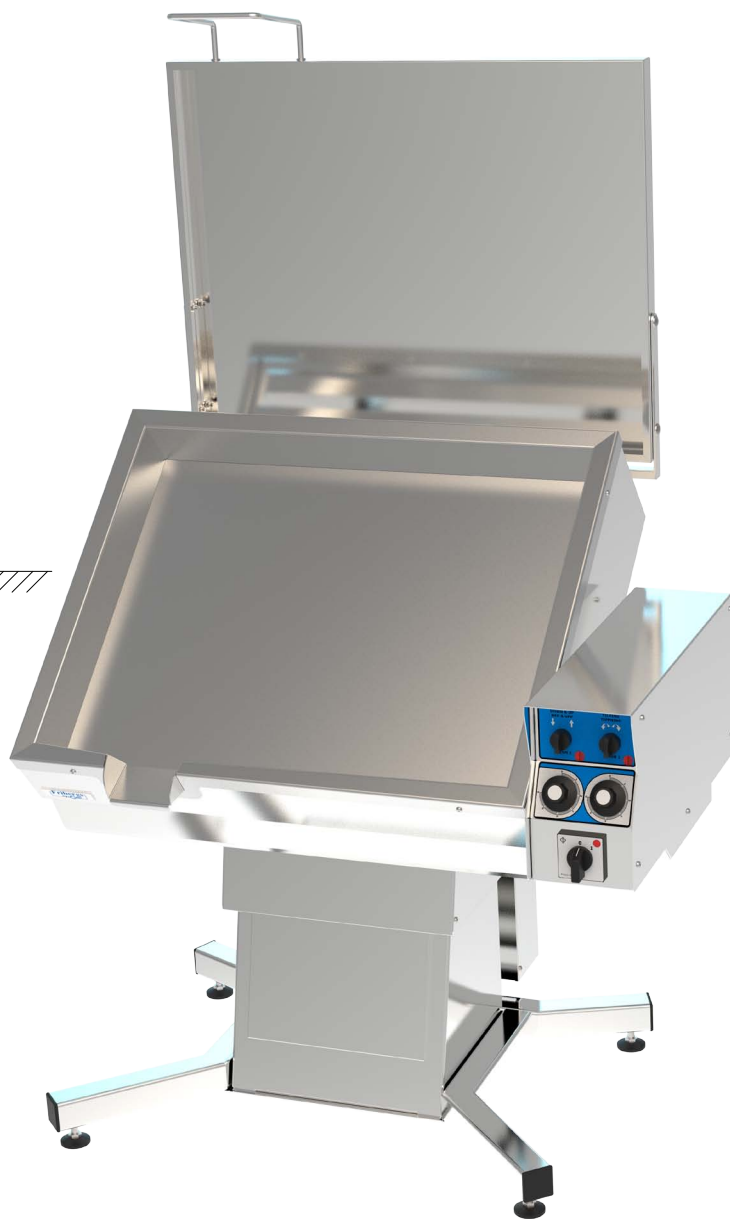

STEBORD FBL/FBLB – EN NY IDÉ I VÄLKÄND FORM

Den **15mm tjocka stekplattan** av blåstrat stål i kombination med påsvetsade relativt tunna, 2mm, **rostfria kanter** och **reflektorer** under elementen är idén bakom Fribergs Stekbord FBL/FBLB.

Manöverrattarna är samlade på en central panel och dessutom skyddade mot slag och påkörning genom en kraftig **skyddsååge**.

Rostfria kanter leder upp mindre värme från stekytan och de blir därigenom svalare än varje annat metalliskt material. Dessutom lätta att hålla rena.

Avbalanserat lock med bekvämt handtag. Helt plant och av så kraftig stålplåt att det kan användas som tillfällig avställningsyta.

Små yttermått. Bredden är reducerad till ett minimum, inga utskjutande detaljer på sidorna.

Centrerad utrinningsränna, kan även fås förskjuten till vänster för högsta möjliga säkerhet.

Två stekzoner på 40 och 55-storlekarna med separata termostater.

Vridströmbrytare för den elektriskt manövrerade tippningen. Tippningsrörelsen avbrytes då strömbrytaren släppes.

Signallampor för huvudströmbrytaren och termostaterna.

Rostfritt i alla utvändiga ytor, med få skruvar, gör bordet lätt att hålla rent.

Det vanliga är att borden bultas fast i golvet, rostfri ingjutningsram finns som tillbehör, men borden kan också erhållas med 4 ben eller så kallad spindelfot, som monteras fast i fotpelaren.

Rörellementen är lätta att byta vid eventuell service.

Alla borden har **elektrisk tippning**.

Finns i 3 storlekar, 25, 40 och 55dm² stekyta. Samma djupmått, endast bredden skiljer.



Ett urval av varianter på FBL/FBLB-borden, med 4 olika benalternativ, manöverpanel på front eller sidan och centrerad eller förskjuten utloppspip.



Vissa av modellerna finns i vårt EcoSelect-utförande som kännetecknar våra produkters minskade miljöpåverkan och högre effektivitet – kontakta oss för mer information!